



PORTIONENGUIDE

Dieser Leitfaden ist gültig für runde Torten:

Die Etagen unserer Torten werden üblicherweise **übereinandergestapelt**. Torten auf Treppen oder anderen Gestellen bieten wir nicht an.

Die **Höhe** der einzelnen Etagen beträgt **mindestens 10-12cm**, oft sind sie auch höher. Dadurch bekommen sie ihr elegantes, exklusives Aussehen.

Die Größe von **3D-Torten**, die die Form eines bestimmten Gegenstandes haben, muss nach Bedarf individuell besprochen werden.

In dieser Tabelle kannst du sehen, wie viele Etagen deine Torte haben wird und wie viele verschiedene Kuchensorten möglich sind:

Portionen	Etagenanzahl	Kuchensorten
20-25	1 runde Torte	1 Kuchensorte möglich
25-40	2 Etagen	ab 30 Portionen 2 Kuchensorten möglich
40-70	3 Etagen	ab 60 Portionen 3 Kuchensorten möglich
70-105	4 Etagen	ab 90 Portionen 4 Kuchensorten möglich
110-170	5 Etagen	ab 150 Portionen 5 Kuchensorten möglich

Auf der nächsten Seite findest du eine grafische Darstellung unserer Tortengrößen.

1 ETAGE

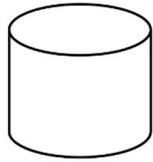

20 Portionen
25 Portionen



1 Kuchensorte

2 ETAGEN

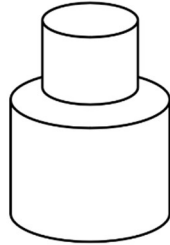

25 Portionen

30 Portionen
35 Portionen
40 Portionen



1 Kuchensorte

2 Kuchensorten
möglich

3 ETAGEN

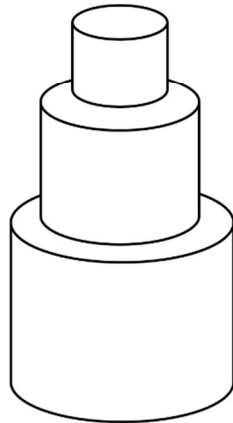

40 Portionen
45 Portionen
50 Portionen
55 Portionen



2 Kuchensorten
möglich

60 Portionen
65 Portionen
70 Portionen



3 Kuchensorten
möglich

4 ETAGEN

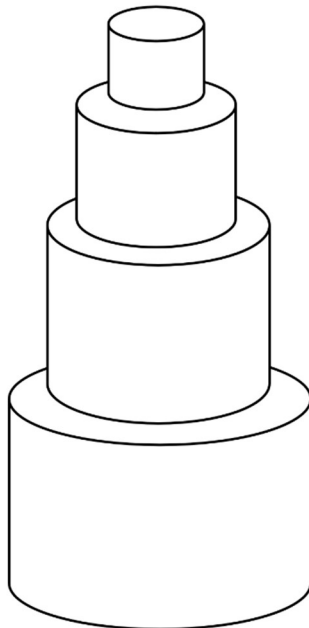

70 Portionen
75 Portionen
80 Portionen
85 Portionen



3 Kuchensorten
möglich

90 Portionen
95 Portionen
100 Portionen
105 Portionen



4 Kuchensorten
möglich